

## ГОСТ 22354-77

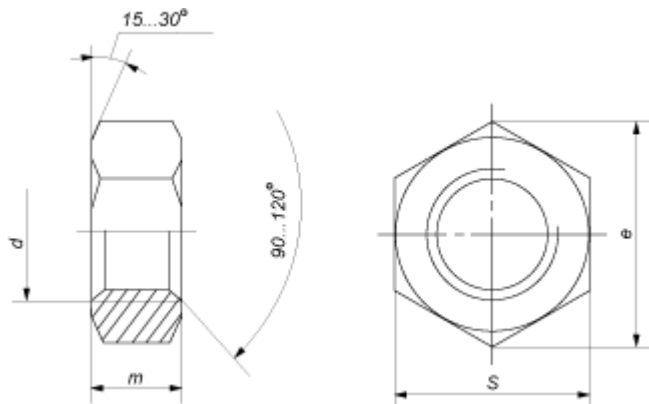

Параметры гайки	Номинальный диаметр резьбы d									
	M16	M18	M20	M22	M24	M27	M30	M36	M42	M48
Шаг резьбы, P	2	2,5	2,5	2,5	3	3	3,5	4	4,5	5
Высота, m	15	16	18	19	22	24	24	29	34	38
Диаметр описанной окружности e, не менее	29,9	33,3	35	39,6	45,2	50,9	50,9	60,8	72,1	83,4
Размер под ключ, S	27	30	32	36	41	46	46	55	65	75

*Все параметры в таблице указаны в мм.*