

ГОСТ 22353-77

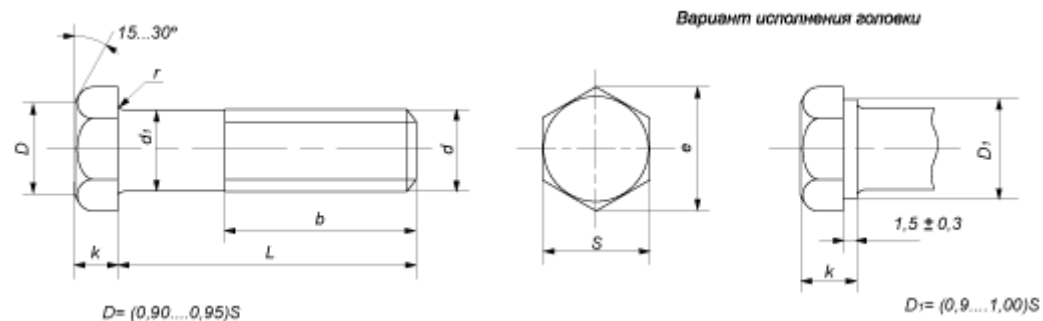

Параметры болта	Номинальный диаметр резьбы d							
	M16	M18	M20	M22	M24	M27	M30	
Шаг резьбы, P	2	2,5	2,5	2,5	3	3	3,5	
Диаметр стержня, d1	16	18	20	22	24	27	30	
Высота головки, K	12	13	14	15	17	19	19	
Диаметр описанной окружности e, не менее	29,9	33,3	35	39,6	45,2	50,9	50,9	
Размер под ключ, S	27	30	32	36	41	46	46	
Радиус под головкой, r	от 1,5 до 2			от 2 до 2,5			от 3 до 4	
Длина резьбовой части, b	L ≤ 150	38	42	46	50	54	60	66
	L > 150	44	48	52	56	60	66	72

Все параметры в таблице указаны в мм.