

DIN 985

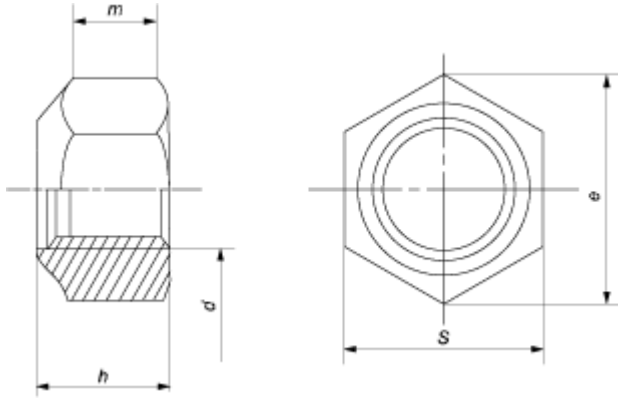

Параметры гайки	Номинальный диаметр резьбы d																
	M2,5	M3	M4	M5	M6	M8	M10	M12	M14	M16	M18	M20	M22	M24	M27	M30	M36
Шаг резьбы, P	0,45	0,5	0,7	0,8	1	1,25	1,5	1,75	2	2	2,5	2,5	2,5	3	3	3,5	4
Высота гайки, h	3,5	4	5	5	6	8	10	12	14	16	18,5	20	22	24	27	30	36
Высота резьбовой части мин., m	2,3	2,4	2,9	3,2	4	5,5	6,5	8	9,5	10,5	13	14	15	15	17	19	25
Диаметр описанной окружности e, не менее	5,5	6,01	7,66	8,79	11,05	14,38	18,9	21,1	24,49	26,75	29,56	32,95	35,05	39,55	45,02	50,85	60,79
Размер под ключ, S	5	5,5	7	8	10	13	17	19	22	24	27	30	32	36	41	46	55

Все параметры в таблице указаны в мм.