

DIN 95

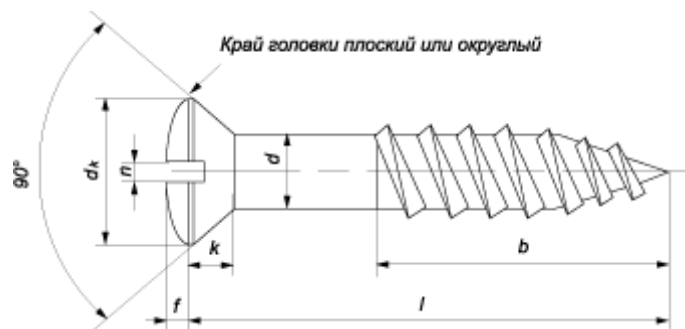

Параметры шурупа	Номинальный диаметр резьбы												
	1,6	2	2,5	3	3,5	4	4,5	5	5,5	6	7	8	
Шаг резьбы, P	0,7	0,9	1,1	1,35	1,6	1,8	2	2,2	2,4	2,6	3,2	3,6	
dk	3	3,8	4,7	5,6	6,5	7,5	8,3	9,2	10,2	11	12,5	14,5	
k, макс.	0,96	1,2	1,5	1,65	1,93	2,2	2,35	2,5	2,75	3	3,5	4	
f	0,4	0,5	0,6	0,75	0,9	1	1,1	1,25	1,4	1,5	1,8	2	
n	0,4	0,5	0,6	0,8	0,8	1	1	1,2	1,2	1,6	2	2	
b ≥ 0,6 l													
Номинальная длина l	мин.	7	10	10	10	16	16	16	20	20	35	35	35
	макс.	13	20	20	40	40	70	50	90	100	100	100	120

Все параметры в таблице указаны в мм.