

DIN 934

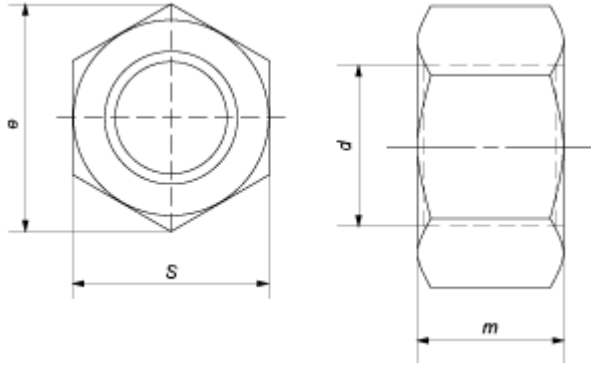

Параметры гайки		Номинальный диаметр резьбы d															
		M1,6	M2	M2,5	M3	M3,5	M4	M5	M6	M8	M10	M12	M14	M16	M18	M20	
Шаг резьбы, P	Крупный	0,35	0,4	0,45	0,5	0,6	0,7	0,8	1	1,25	1,5	1,75	2	2	2,5	2,5	
	Мелкий	-								1	1,25	1,25	1,5	1,5	1,5	1,5	
Высота, m		1,3	1,6	2	2,4	2,8	3,2	4	5	6,5	8	10	11	13	15	16	
Размер под ключ, S		3,2	4	5	5,5	6	7	8	10	13	17	19	22	24	27	30	

Параметры гайки		Номинальный диаметр резьбы d													
		M22	M24	M27	M30	M33	M36	M39	M42	M45	M48	M52	M56	M60	M64
	Крупный	2,5	3	3	3,5	3,5	4	4	4,5	4,5	5	5	5,5	5,5	6

Шаг резьбы, Р	Мелкий	1,5	2	2	2	2	3	3	3	3	3	4	4	4	4	
Высота, m		18	19	22	24	26	29	31	34	36	38	42	45	48	51	
Размер под ключ, S		32	36	41	46	50	55	60	65	70	75	80	85	90	95	

Все параметры в таблице указаны в мм.