

DIN 923

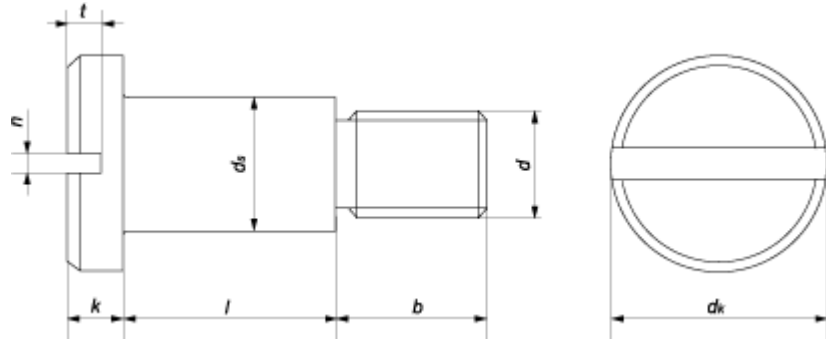

Параметры винта	Номинальный диаметр резьбы d									
	M1,4	M1,6	M2	M2,5	M3	M4	M5	M6	M8	M10
Шаг резьбы, P	0,3	0,35	0,4	0,45	0,5	0,7	0,8	1	1,25	1,5
Диаметр головки, dk	3,5	4	4,5	6	7	8,5	11	13	16	20
Высота головки, k	0,9	1	1,2	1,5	1,8	2,4	2,7	3,1	3,8	4,6
Ширина шлица, n	0,3	0,4	0,5	0,6	0,8	1	1,2	1,6	2	2,5
Глубина шлица, t, не более	0,6	0,7	0,8	0,95	1,15	1,5	1,6	1,9	2,4	2,8
Диаметр, ds	2	2,5	2,8	3,5	4	5,5	7	8	10	13
Длина резьбовой части, b	2,2	2,5	3	3,5	4,5	6	7	9	11	13,5
Длина, l, мин.	0,5	0,8	1	1,2	1,4	2	2,5	3	4	5
Длина, l, макс.	4	5	6	8	10	12	16	25	25	25

Все параметры в таблице указаны в мм.

