

DIN 916 (EN ISO 4029)

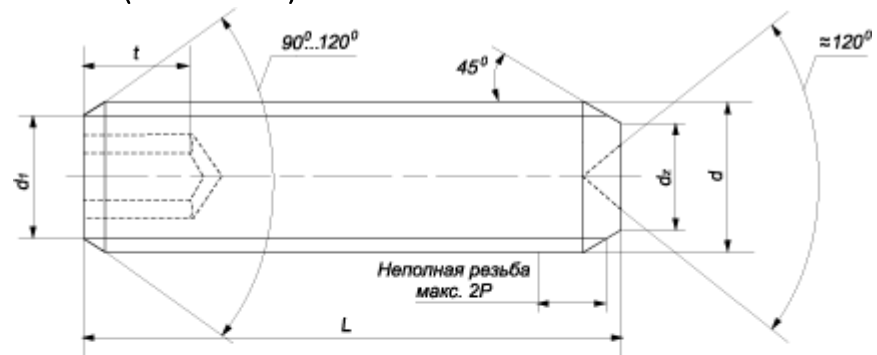

Вариант углубления

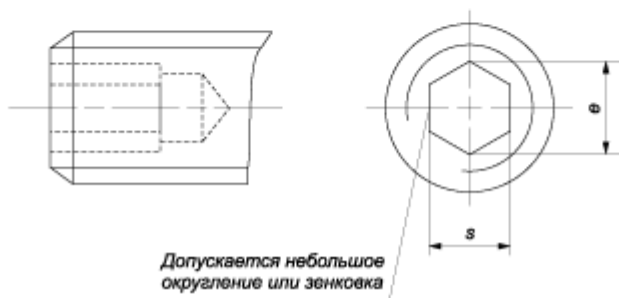

Параметры винта		Номинальный диаметр резьбы d												
		M1,6	M2	M2,5	M3	M4	M5	M6	M8	M10	M12	M16	M20	M24
Шаг резьбы, P		0,35	0,4	0,45	0,5	0,7	0,8	1	1,25	1,5	1,75	2	2,5	3
df		Внутренний диаметр резьбы												
Диаметр, dz	мин.	0,55	0,75	0,95	1,15	1,75	2,25	2,75	4,7	5,7	7,64	9,64	13,57	15,57
	макс.	0,8	1	1,2	1,4	2	2,5	3	5	6	8	10	14	16
Размер под ключ, s		0,7	0,9	1,3	1,5	2	2,5	3	4	5	6	8	10	12

Диаметр e, не менее		0,809	1,011	1,454	1,733	2,303	2,873	3,443	4,583	5,723	6,863	9,149	11,429	13,716
t, мин.	короткие ²	0,7	0,8	1,2	1,2	1,5	2	2	3	4	4,8	6,4	8	10
	удлиненные ³	1,5	1,7	2	2	2,5	3	3,5	5	6	8	10	12	15

Все параметры в таблице указаны в мм