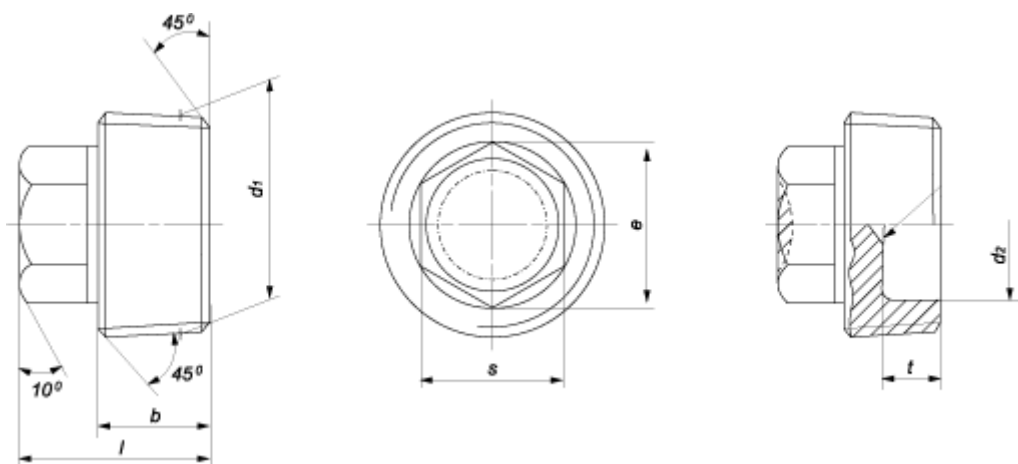

DIN 909

Номинальный диаметр резьбы d		b	e, мин.	s	l	t, мин.	d2	Теоретическая масса 1000 шт. пробок, кг.
Метрическая резьба	Самоуплотняющаяся трубная резьба							
M10x1	R ⅛	8	7,66	7	12,5	-	-	5,72
M12x1,5		10	7,66	7	15	-	-	9,1
	R ¼	10	9,76	9	15	-	-	12
M14x1,5		10	9,76	9	15	-	-	13,2
M16x1,5		10	10,89	10	16	-	-	17,9
	R ⅜	10	10,89	10	16	-	-	19,4
M18x1,5		10	10,89	10	16	-	-	21,9
M20x1,5		10	14,2	13	17	6	12	25
	R ½	10	14,2	13	17	6	12	27,2
M22x1,5		10	14,2	13	17	6	14	29
M24x1,5		12	18,72	17	20	7	16	43,8
M26x1,5		12	18,72	17	20	7	16	50,9

	M27x2	R $\frac{3}{4}$	12	18,72	17	20	7	16	51,8
M30x1,5	M30x2		12	20,88	19	22	7	20	69,4
	M33x2	R 1	12	20,88	19	22	7	23	76,2
M36x1,5	M36x2		15	26,17	24	27	10	26	118
M38x1,5			15	26,17	24	27	10	28	125
	M39x2		15	26,17	24	27	10	28	130
M42x1,5	M42x2	R 1 $\frac{1}{4}$	18	26,17	24	30	13	32	151
M45x1,5	M45x2		18	26,17	24	30	13	35	163
M48x1,5	M48x2	R 1 $\frac{1}{2}$	20	32,95	30	35	15	38	230
M52x1,5	M52x2		20	32,95	30	35	15	42	249
	M56x2		22	32,95	30	37	17	46	275
	M60x2		22	32,95	30	37	17	50	296

Все параметры в таблице указаны в мм.