

# DIN 7984

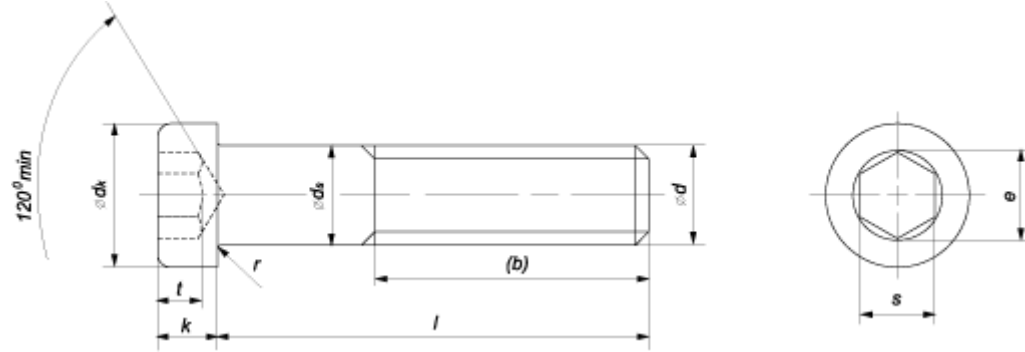

Параметры винта		Номинальный диаметр резьбы d												
		M3	M4	M5	M6	M8	M10	M12	M14	M16	M18	M20	M22	M24
Шаг резьбы, P		0,5	0,7	0,8	1	1,25	1,5	1,75	2	2	2,5	2,5	2,5	3
Dk		5,5	7	8,5	10	13	16	18	21	24	27	30	33	36
Ds, макс.		3	4	5	6	8	10	12	14	16	18	20	22	24
e, мин.		2,3	2,87	3,44	4,58	5,72	8,01	9,15	11,43	13,72	13,72	16	16	19,44
s		2	2,5	3	4	5	7	8	10	12	12	14	14	17
K	мин.	1,86	2,66	3,32	3,82	4,82	5,82	6,78	7,78	8,78	9,78	10,73	11,73	13,73
	макс.	2	2,8	3,5	4	5	6	7	8	9	10	11	12	13
t		1,5	2,3	2,7	3	3,8	4,5	5	5,3	5,5	6,5	7,5	8	8
r, мин.		0,1	0,2	0,2	0,25	0,4	0,4	0,6	0,6	0,6	0,6	0,8	0,8	0,8
Длина резьбовой части, b	L ≤ 125	12	14	16	18	22	26	30	34	38	42	46	50	54

	125 < L ≤ 200 < l ≤ 200 > < / l ≤ 200 >		-	-	-	28	32	36	40	44	48	52	56	60
	L > 200		-	-	-	-	-	-	-	57	61	65	69	73
Номинальная длина, l	мин.	5	6	8	10	12	16	20	30	30	40	40	50	50
	макс.	20	25	30	40	60	70	80	80	80	100	100	100	100

*Все параметры в таблице указаны в мм.*