

DIN 7968

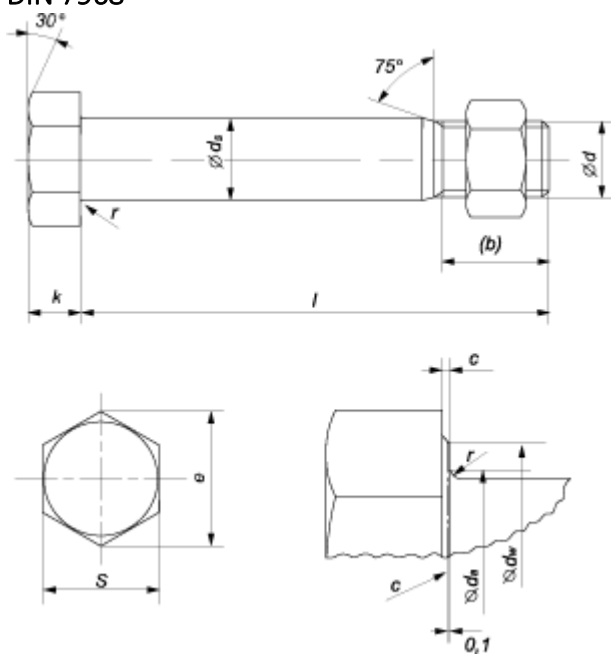

Параметры болта	Номинальный диаметр резьбы d					
	M12	M16	M20	M24	M27	M30
Шаг резьбы, P	1,75	2	2,5	3	3	3,5
Высота головки, k	8	10	13	15	17	19
r, минимум	0,6	0,6	0,8	0,8	1	1
Ds	13	17	21	25	28	31
da, максимум	14,7	18,7	24,4	28,4	32,4	35,4
d _w , минимум	16,4	22	27,7	33,2	38	42,7

с, максимум		0,6	0,8	0,8	0,8	0,8	0,8
Размер под ключ, S		19	24	30	36	41	46
Длина резьбовой части, b		17,12	20,5	23,75	26,5	29,5	31,25
Длина болта, l	Мин.	30	35	40	50	60	70
	Макс.	120	160	180	200	200	200

Все параметры в таблице указаны в мм.