

DIN 6925, EN ISO 7042
(крупный шаг резьбы)

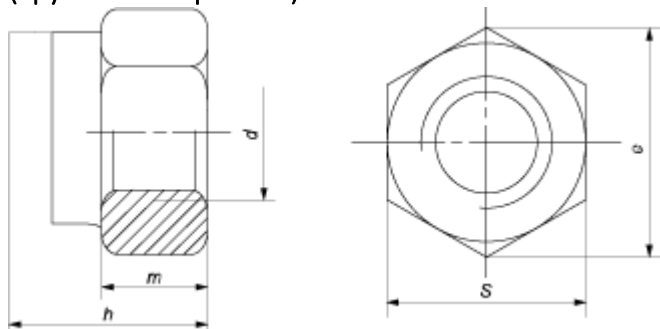

Параметры гайки	Номинальный диаметр резьбы d										
	M5	M6	M8	M10	M12	M14	M16	M20	M24	M30	M36
Шаг резьбы, P	0,8	1	1,25	1,5	1,75	2	2	2,5	3	3,5	4
Высота гайки, h	5,1	6	8	10	12	14,1	16,4	20,3	23,9	30	36
Минимальная высота под ключ, m	3,52	3,92	5,15	6,43	8,3	9,68	11,28	13,52	16,16	19,44	23,52
Диаметр описанной окружности e, не менее	8,79	11,05	14,38	17,77	20,03	23,36	26,75	32,95	39,55	50,85	60,79
Размер под ключ, S	8	10	13	16	18	21	24	30	36	46	55

DIN 6925, EN ISO 10513
(мелкий шаг резьбы)

Параметры гайки	Номинальный диаметр резьбы d
-----------------	------------------------------

	M8	M10	M12	M14	M16	M20	M24	M30	M36
Шаг резьбы, P	1	1 1,25	1,25 1,5	1,5	1,5	1,5	2	2	3
Высота гайки, h	8	10	12	14,1	16,4	20,3	23,9	30	36
Минимальная высота под ключ, m	5,15	6,43	8,3	9,68	11,28	13,52	16,16	19,44	23,52
Диаметр описанной окружности e, не менее	14,38	17,77	20,03	23,36	26,75	32,95	39,55	50,85	60,79
Размер под ключ, S	13	16	18	21	24	30	36	46	55

Все параметры в таблице указаны в мм.