

DIN 6915 (EN 14.399-4)

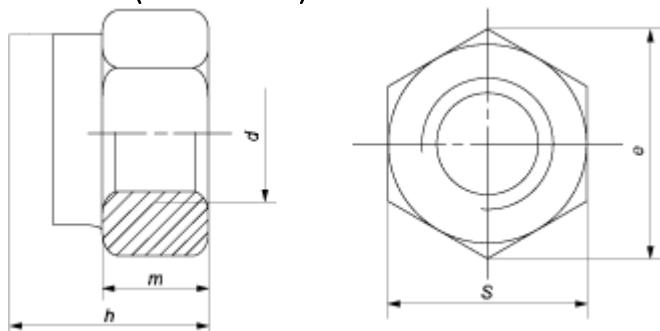

Параметры гайки		Номинальный диаметр резьбы d							
		M12	M16	M20	M22	M24	M27	M30	M36
Шаг резьбы, P		1,75	2	2,5	2,5	3	3	3,5	4
Высота гайки максимальная, m	DIN 6915	10	13	16	18	19	22	24	29
	EN 14.399-4					20			
mw		7,71	9,84	11,92	13,52	14,96	16,56	18,16	22,16
Диаметр, da		12	16	20	22	24	27	30	36
dw	DIN 6915	20	25	30	34	39	43,5	47,5	57
	EN 14.399-4	20,1	24,9	29,5	33,3	38	42,8	46,6	55,9
Диаметр описанной окружности e, не менее		23,91	29,56	35,03	39,55	45,2	50,85	55,37	66,44
Размер под ключ, S		22	27	32	36	41	46	50	60

Все параметры в таблице указаны в мм.

