

DIN 562

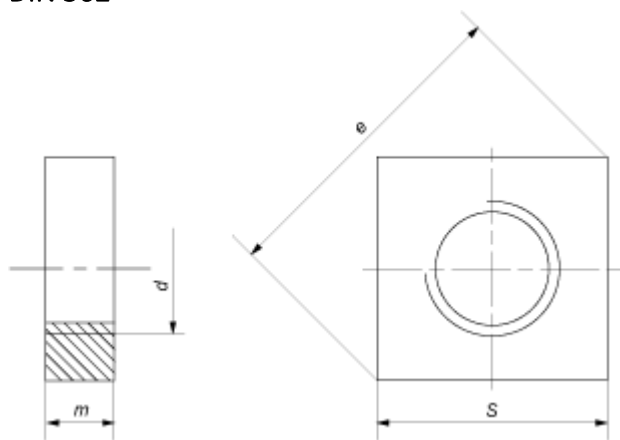

Параметры гайки	Номинальный диаметр резьбы d									
	M1,6	M2	M2,5	M3	M3,5	M4	M5	M6	M8	M10
Шаг резьбы, P	0,35	0,4	0,45	0,5	0,6	0,7	10,8	1	1,25	1,5
Высота гайки, m	1	1,2	1,6	1,8	2	2,2	2,7	3,2	4	5
Длина грани, s	3,2	4	5	5,5	6	7	8	10	13	16
Диагональ квадратного сечения, не менее, e	4	5	6,3	7	7,6	8,9	10,2	12,7	16,5	20,2

Все параметры в таблице указаны в мм.